

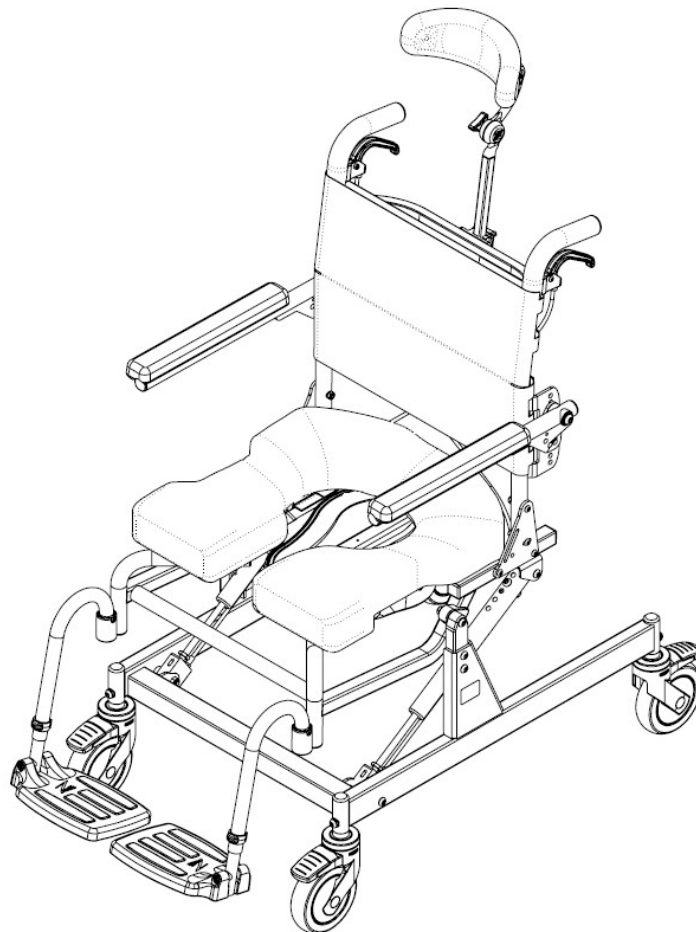

Mobile Dusch- und Toilettenstühle

Raz-AT (Z300S)

Benutzer- und Händlerhandbuch



EC REP Advena Ltd. Tower Business Center
2nd Flr, Tower Street
Swatar, BKR 4013 Malta

UKRP Advena Ltd. Pure Offices, Plato Close
Warwick, CV34 6WE UK

CH REP Easy Medical Device GmbH
Bernoullistrasse 20
4056 Basel, Switzerland



BASIC UDI-DI: 628758RAZDESIGNINC2004V9

SICHERHEITSVORKEHRUNGEN

Nichtbeachtung kann zu Verletzungen oder Sachschäden

Es ist wichtig, dass der Raz Mobiler-Duschstuhl richtig montiert ist und dass alle Einstellungen sorgfältig vorgenommen werden. Bitte stellen Sie sicher, dass der/die Benutzer, der/die Händler und die Begleitperson(en) dieses Handbuch gelesen und die sichere Bedienung des Raz Duschstuhls gründlich verstanden haben. Aktuelle Handbücher sind online verfügbar unter www.razdesigninc.com. Zur Klärung eines Abschnitts dieses Handbuchs wenden Sie sich bitte an Ihren Händler oder den Hersteller.



HERSTELLER

USA UND WELTWEIT

Raz Design Inc.

135 Railside Rd. Toronto, ON, Canada, M3A 1B7

1.877.720.5678 / 416.751.5678

info@razdesigninc.com



VERTEILER

Wolturnus GmbH

Linderbacher Weg 30

99099 Erfurt, Deutschland

+49 6321 9673000

info@wolturnus.dk

STUHLKLASSIFIZIERUNG BASIEREND AUF DEM MAXIMALEN BENUTZERGEWICHT

AT

185 kg (407 lbs)

SICHERHEITSHINWEISE, DIE FÜR BENUTZERZWECKE ZU BEACHTEN SIND

DIESES GERÄT IST GEEIGNET FÜR TYP A: HOHE BEANSPRUCHUNG (z. B. PFLEGE-EINRICHTUNGEN) UND DARF KEINESFALLS ANDERS ALS BESTIMMUNGSGEMÄSS VERWENDET WERDEN

Stabilität

Die Rollen aller Modelle sind mit Doppelsperren ausgestattet. Der Tritthebel aktiviert sowohl die Rollsperrung als auch die Lenksperrung. **Es ist wichtig, dass sich alle Rollen des Duschstuhls in einer nach außen gerichteten Position befinden, bevor die Sperren für eine optimale Vorwärts-, Rückwärts- und Seitenstabilität eingerastet werden.** Wenn dies der Fall ist, lösen Sie die optionale Lenkrollensperre, bevor Sie die hintere Rolle in die Rückwärtsposition drehen und die Doppelsperren der Rolle anwenden.



DER BENUTZER DARF SICH NICHT im Sitzen nach vorne lehnen, da dies dazu führen kann, dass der mobile Dusch- und Toilettenstuhl nach vorne kippt.

BENUTZER DÜRFEN NICHT eine Rampe hinunterfahren, ohne eine Begleitperson, die den Stuhl während des Abstiegs festhalten kann.

ROLLENSPERREN SIND KEINE BREMSEN! Verwenden Sie niemals Rollensperren, um den Duschstuhl beim Herunterfahren von Steigungen zu bremsen, da dies dazu führen kann, dass der Stuhl in Fahrtrichtung kippt.

Seitenstabilität

DER BENUTZER DARF SICH NICHT über die Kante des Raz mobilen Dusch- und Toilettenstuhls lehnen, da dies dazu führen kann, dass der Stuhl kippt.

BENUTZER DÜRFEN NICHT versuchen, Gegenstände vom Boden aufzunehmen, indem sie sich nach vorne lehnen und greifen – benutzen Sie einen Greifer oder bitten Sie eine Begleitperson um Hilfe.

DER BENUTZER DARF KEINESFALLS den Raz mobilen Dusch- und Toilettenstuhl auf einer seitlich abschüssigen Fläche abstellen, da er kippen könnte.

Rampen und sonstige Steigungen

Rampen und andere unebene Oberflächen (z. B. Steigungen in die Einrollduschen) müssen mit einer Begleitperson getestet werden, um sicherzustellen, dass diese die Stabilität des Stuhls nicht beeinträchtigen. Bei diesem Prozess sollte eine qualifizierte medizinische Fachperson hinzugezogen werden.

Schieben oder ziehen Sie den Raz-AT NICHT an einer Steigung oder Rampe nach oben oder unten, die eine Steigung von 1:12 (5 ° Neigung) überschreitet.

ERLAUBEN SIE NICHT; dass der Benutzer in einem Raz-AT von einer anderen Person als der Pflegekraft bewegt (geschoben oder gezogen) wird.

ÜBERPRÜFEN SIE IMMER, OB DER RAZ-AT DUSCHSTUHL STABIL IST, BEVOR ER VON EINEM BENUTZER ZU JEDER ZEIT BENUTZT WIRD.

Eintauchen

Der Raz Duschstuhl ist nicht für die Verwendung als Poolstuhl konzipiert. Tauchen Sie den Duschstuhl nicht ganz oder teilweise in Wasser oder eine andere Flüssigkeit. Durch Eintauchen kann der Duschstuhl Schaden erleiden.

Chlorexposition

Geeignet zur Verwendung in Nassbereichen, jedoch nicht im Schwimmbecken und dergleichen korrosiven Umgebungen.

Lagern Sie das Gerät **NICHT** in der Nähe eines Schwimmbeckens. Das in der Luft enthaltene Chlor kann auf einigen der Edelstahlkomponenten am Stuhl Rostbildung verursachen.

Transfer

Der gefährlichste Teil der Verwendung eines Duschstuhls ist der Transfer. Da jeder Stuhl unterschiedliche Stabilitätseigenschaften aufweist, ist es unerlässlich, die Transfermethode sorgfältig zu überprüfen und zu testen, um zu gewährleisten, dass die Methode sicher ist. Der Probetransfer sollte mit einer betreuenden Person durchgeführt werden, die verhindern kann, dass der Stuhl während des Transfers kippt oder wegrutscht. Wenn Sie das Gefühl haben, dass der Transfer nicht wiederholt sicher durchgeführt werden kann, wenden Sie sich an medizinisches Fachpersonal, das mit den Transfermethoden und -optionen vertraut ist. Personen, die keine sicheren Verlagerungsmethoden erlernt haben, müssen während der Verlagerung Hilfe suchen und ggf. die Verwendung eines mechanischen Hebbers in Anspruch nehmen.

Verlagerung auf einen Raz-AT Duschstuhl

Alle vier Rollen sind **IMMER** in einer äußeren Position (vordere Rollen in der vorderen Position / hintere Rollen in der hinteren Position) für maximale Stabilität des Stuhls arretiert.

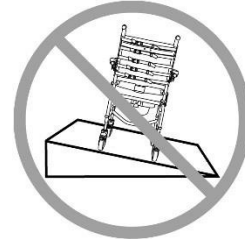

ROLLEN IN
AUSWÄRTSPOSITION
DARGESTELLT

Verlagerungen sollten auf keinen Fall durchgeführt werden, wenn der Duschstuhl auf rutschigen Oberflächen steht. Es wird empfohlen, den Transfer auf sauberen, trockenen und rutschfesten Flächen durchzuführen. Hartböden wie Fliesen, Holz oder Beton bieten möglicherweise nicht genügend Halt, um ein Verrutschen der feststehenden Rollen und/oder Hinterräder zu verhindern. Eine Teppichbodenfläche ist optimal. Beachten Sie, dass Teppiche und Duschmatten auf Böden verrutschen können und dadurch eine gefährliche Fläche entstehen kann.



Stehen Sie **NICHT** auf irgendeinem Teil des Rahmens des Raz-AT Duschstuhls.

Verwenden Sie die Fußstützen NIEMALS, um den Transfer zu vereinfachen. Dies kann dazu führen, dass der Stuhl umkippt. Die Fußstützen sollten während der Verlagerung zur Seite geschwenkt oder ganz entfernt werden, um einen ungehinderten Zugang zum Duschstuhl zu ermöglichen.

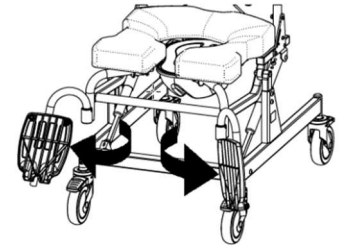

Kippfunktion

Überprüfen Sie **IMMER** die Kippfunktion und stellen Sie sicher, dass sowohl die Sperrgasfeder- als auch die Auslösekabeleinheiten voll funktionsfähig sind, **BEVOR** der Stuhl vom Benutzer besetzt ist.

Ein Beckengurt kann als zusätzliche Sicherung für den Benutzer dienen. Ein Beckenstützgurt kann als Option zum Raz-AT bestellt werden.

*Versuchen Sie **NICHT**, eine auf dem Stuhl sitzende Person zu kippen, wenn die betreuende Person körperlich nicht in der Lage ist, die Kippfunktion sicher und reibungslos zu betätigen.*

Lassen Sie den Benutzer **NIEMALS** in einem Raz-AT unbeaufsichtigt.

*Der Raz-AT ist **NICHT** für den Einsatz als Transportvorrichtung oder Langzeit-Sitzsystem vorgesehen.*

WICHTIG!

DER BENUTZER SOLLTE NIEMALS AUF DEM RAZ MOBILEN DUSCH- UND TOILETTENSTUHL UNBEAUFICHTIGT BLEIBEN.

WICHTIG!

HEBEN SIE DEN RAZ DUSCH- UND TOILETTENSTUHL MIT ODER OHNE BENUTZER NICHT AN DEN ARMLEHNEN ODER FUSSTÜTZEN AN!

WICHTIG!

STELLEN SIE IMMER SICHER, DASS DER SITZ RICHTIG MONTIERT UND VERRIEGELT IST, BEVOR EIN BENUTZER AUF DEN STUHL TRANSFERIERT WIRD. DIE HINTEREN SITZHALTERUNGEN MÜSSEN VOLLSTÄNDIG UNTER DEN HINTEREN SITZSTÜTZROHREN EINGEHAKT SEIN. DIE VORDEREN SITZHALTERUNGEN MÜSSEN DIE VORDEREN SITZSTÜTZROHRE SICHER UMSCHLIESSEN. SOWOHL DIE VORDEREN ALS AUCH DIE HINTEREN SITZHALTERUNGEN MÜSSEN DURCH FESTZIEHEN DER 8 SCHRAUBEN AN DER SITZUNTERSEITE GESICHERT SEIN.

ANLEITUNGEN ZUM ORDNUNGSGEMÄSSEN ABBAUEN UND INSTALLIEREN DES SITZES ZUM REINIGEN MÜSSEN DEM BENUTZER UND / ODER DEN PFLEGEKRÄFTEN ZUR VERFÜGUNG GESTELLT WERDEN.



WICHTIG !





DER RAZ-AT IST ZUR VERWENDUNG AUF FOLGENDE WEISE BESTIMMT:

- ALS HILFE BEIM DUSCHEN/BADEN, BEIM GANG ZUR TOILETTE UND FÜR ANDERE AKTIVITÄTEN IN VERBINDUNG MIT INTIMPFLEGE UND -HYGIENE,
- ALS AUFLAGE FÜR DEN KÖRPER DES BENUTZERS IN SITZENDER ODER ZURÜCKGELEHNER POSITION,
- MIT ODER OHNE DIE HILFE EINER PFLEGEPERSON,
- ÜBER EINER STANDARDTOILETTE ODER ALS TOILETTENSTUHL MIT DER TOILETTENPFANNE,
- NUR IN INNENRÄUMEN,
- SOWOHL IM UMFELD TYP A FÜR HOHE BEANSPRUCHUNG (z. B. EINRICHTUNGEN) ALS AUCH FÜR DEN GEBRAUCH IN HÄUSLICHER UMGEBUNG,

DER RAZ-AT HAT KEINERLEI THERAPEUTISCHE ODER DIAGNOSTISCHE FUNKTION UND IST NICHT FÜR THERAPEUTISCHE ODER DIAGNOSTISCHE ZWECKE VORGESEHEN. ALLE PRODUKTE DER RAZ-FAMILIE SIND NICHTSTERIL, WIEDERVERWENDBAR, NICHTINVASIV UND NICHTIMPLANTIERBAR.

DER RAZ-AT IST ZUR VERWENDUNG DURCH PERSONEN MIT MOBILITÄTSDEFIZITEN BESTIMMT, DIE MÖGLICHERWEISE SCHWIERIGKEITEN BEIM STEHEN ODER GLEICHGEWICHTHALTEN WÄHREND DES DUSCHENS, BEIM TOILETTENGANG ODER DER INTIMPFLEGE HABEN. DER TYPISCHE BENUTZER VERFÜGT ÜBER BEGRENZTE AUSDAUER SOWIE HALTUNGSKONTROLLE UND BENÖTIGT U. U. DIE HILFE EINER PFLEGEKRAFT BEI TÄTIGKEITEN WIE DUSCHEN, TOILETTENGANG ODER INTIMPFLEGE. BEI PRODUKTEN MIT ZURÜCKLEHNFUNKTION KANN DIE VERWENDUNG DER ZURÜCKLEHNFUNKTION KONTRAINDIZIERT SEIN, WENN DER BENUTZER AUF SITZFLÄCHEN BEIM ÖFFNEN DES SITZ-RÜCKEN-WINKELS SCHERKÄFTEN AUSGESETZT IST.

AUFKLEBER ODER SYMBOLE AM PRODUKT

PRODUKTBEZEICHNUNG	RAZ-AT
HERSTELLERADRESSE	 Raz Design Inc. 135 Railside Road Toronto, ON Canada M3A 1B7
ANGABEN ZUR ERMÄCHTIGTEN VERTRETUNG	<div style="border: 1px solid black; padding: 2px; display: inline-block; margin-right: 10px;">EC</div> <div style="border: 1px solid black; padding: 2px; display: inline-block; margin-right: 10px;">REP</div> <p style="text-align: center; font-size: 1.2em;">UKRP</p> <div style="border: 1px solid black; padding: 2px; display: inline-block; margin-right: 10px;">CH</div> <div style="border: 1px solid black; padding: 2px; display: inline-block;">REP</div>
PRODUKTKENNZEICHNUNG (PI)	<div style="border: 1px solid black; padding: 2px; display: inline-block; margin-right: 10px;">SN</div> <p style="text-align: center;">RAT-XXXXXX</p>
UDI-DI	<div style="border: 1px solid black; padding: 2px; display: inline-block; margin-right: 10px;">UDI</div> <p style="text-align: center;">628758003007</p>
MEDIZINGERÄT	<div style="border: 1px solid black; padding: 2px; display: inline-block; margin-right: 10px;">MD</div>
EINHALTUNG DER EUROPÄISCHEN VORSCHRIFTEN	CE
HERSTELLUNGSDATUM	
MAXIMALES BENUTZERGEWICHT	
BENUTZERHANDBUCH LESEN	

VORDERE SITZHALTERUNG INSTALLIEREN (FALLS ZUTREFFEND)



TORONTO, KANADA

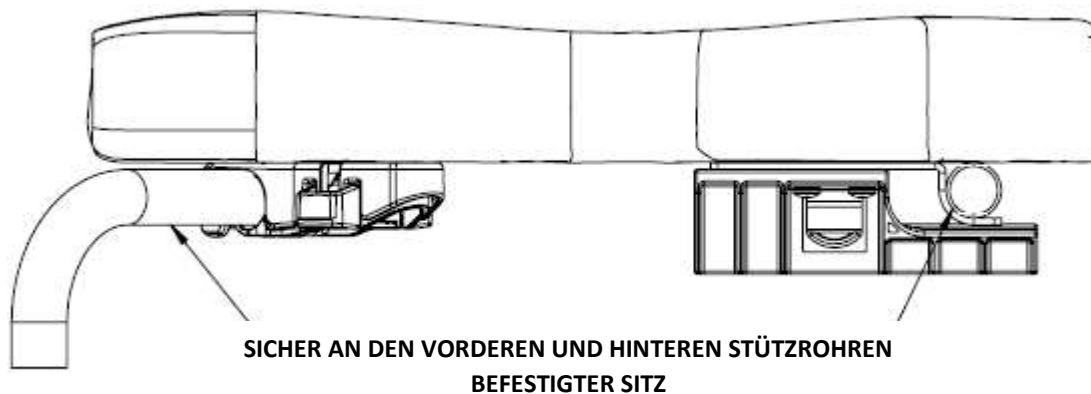
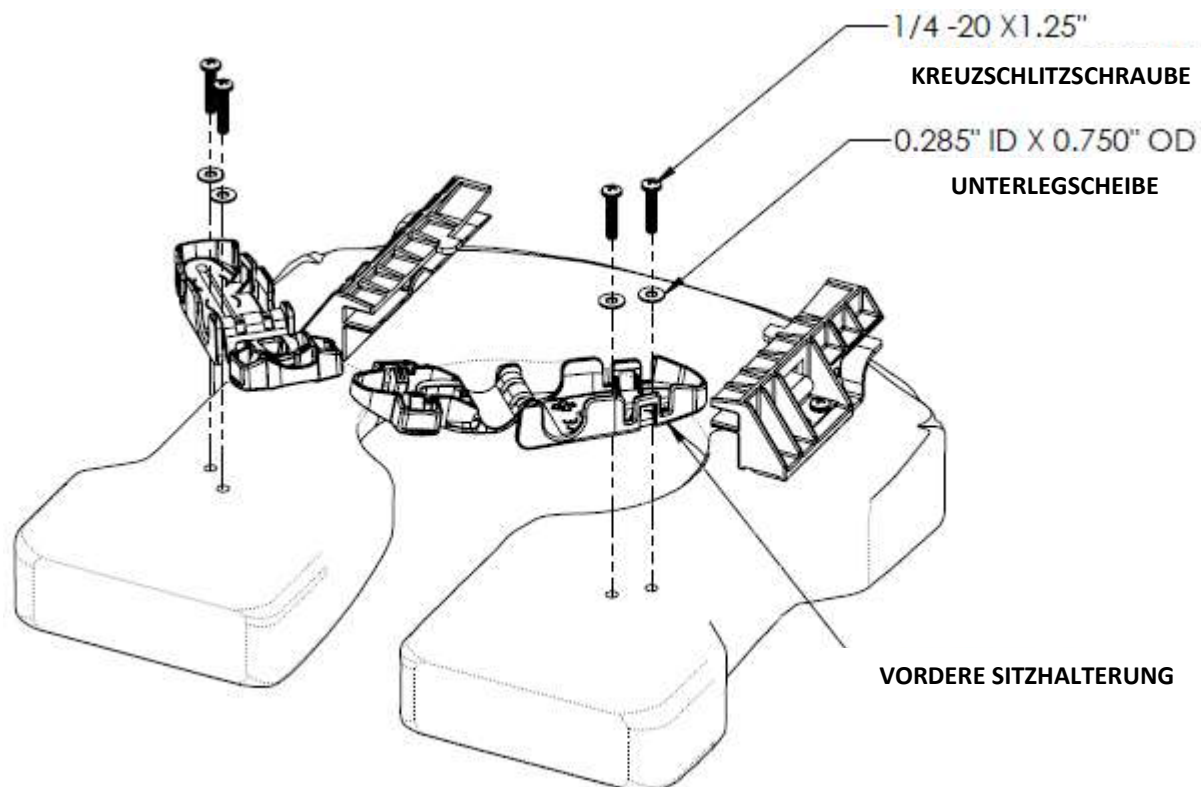

Wir haben das Design unserer vorderen Sitzhalterungen optimiert. Wie das Originaldesign im Hinblick auf Stabilität, bietet auch dieses Design verbesserte Haltbarkeit und Funktionalität.

Zum Installieren siehe bitte die obige Abbildung.

Hinweis: Bitte bringen Sie die Kreuzschlitzschrauben per Hand an. Bei Verwendung von Elektrowerkzeugen kann sich die Halterung verbiegen.

Achten Sie nach dem Installieren darauf, dass die Halterungen am Sitz gesichert sind. Öffnen und schließen Sie die Halterungen, um die ordnungsgemäße Funktionalität zu überprüfen.

Stellen Sie immer sicher, dass der Sitz richtig installiert und verriegelt ist. Die hinteren Haken müssen vollständig eingerastet sein. Die vorderen Halterungen müssen arretiert sein und die vorderen Sitzstützrohre vollständig umschließen.

BENUTZER- UND HÄNDLERHANDBUCH – INHALTSVERZEICHNIS

1.0 ALLGEMEINE INFORMATIONEN	9
1.1 Raz-AT mobiler Dusch- und Toilettenstuhl – Übersicht	9
1.2 Raz-AT mobiler Dusch- und Toilettenstuhl – Technische Daten	9
2.0 Raz-AT zusammenbauen: NUR FÜR DEN HÄNDLER BESTIMMT	10
2.1 Installieren der Rollen	10
2.2 Installieren der Rückenlehne	10
2.3 Installieren des Raz-Sitzes	11
2.4 Montage der einstellbaren Fußstütze	11
2.5 NUR FÜR HÄNDLER - Halterungen installieren	11
3.0 EINSTELLUNGEN: NUR FÜR DEN HÄNDLER BESTIMMT	12
3.1 Einstellung der Rückenlehne	12
3.1.1 Einstellung des Rückenlehnenwinkels	12
3.1.2 Einstellung der Rückenpolsterung mit einstellbarer Spannkraft	12
3.2 Sitz einstellen	12
3.2.1 Sitztiefe einstellen	12
3.2.2 Sitzhöhe einstellen	13
3.3 Geformte Kopfstütze einstellen	13
3.4 Einstellung der Armlehne – Nur Option „Adjusta-Back“	14
3.4.1 Einstellung der Armlehnenhöhe	14
3.4.2 Einstellung des Armlehnenwinkels	14
3.5 Einstellung der einstellbaren Fußstütze	14
4.0 VERWENDUNG UND BETRIEB	15
4.1 Kippfunktion	15
4.2 „Adjusta-Back“-Rückenlehne	15
4.3 Rückenpolsterung mit einstellbarer Spannkraft	16
4.4 Geformte Sitze und Sitze mit Auflage aus Visco-Schaumstoff	17
4.5 Geformte Kopfstütze	18
4.6 Einstellbare Fußstützen	18
4.7 Rollen	19
4.8 Kipphilfpedal	19
4.9 Toilettenschüssel	19
5.0 REINIGUNG UND PFLEGE	20
5.1 Reinigung nach jedem Gebrauch	20
5.1.1 Toilettentpfanne	20
5.1.2 Sitz	20
5.2 Reinigung nach Bedarf	20
5.2.1 Rückenpolsterung mit einstellbarer Spannkraft	20
5.2.2 Rahmen, Armlehnen, einstellbare Fußstützen und andere Bauteile	20
5.3 Empfohlene Reinigungsprodukte	21
6.0 EINGESCHRÄNKTE GARANTIE	21
7.0 KONTAKTDATEN	23

1.0 ALLGEMEINE INFORMATIONEN

1.1 Raz-AT mobiler Dusch- und Toilettenstuhl – Übersicht

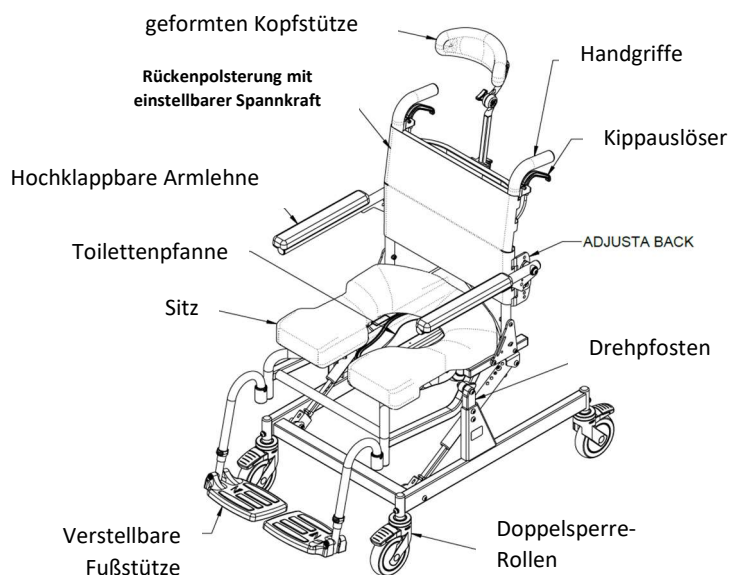

1.2 Raz-AT mobiler Dusch- und Toilettenstuhl – Technische Daten

Raz-AT TECHNISCHE DATEN	
TRAGFÄHIGKEIT	185 kg / 407 lbs
RAHMENBREITE (Sitz- und Rückenrahmen)	46 cm (18")
GESAMTBREITE	
GESAMTLÄNGE (mit Fußstütze und nicht klappbar)	100 cm (39,5")
SITZBREITE (Toilettensitz)	46 cm (18 Zoll)
SITZTIEFE (Vorderseite der Rückenlehne bis Vorderseite des Sitzes)	41-46cm, 48-53cm (16"-18", 19"-21")
DURCHFAHRTHÖHE Mit Schüsselhalterungen: Ohne Schüsselhalterungen:	43–53 cm (17–21 Zoll) 45-55 cm (17,75"-21,75")
ARMLEHNENHÖHE ÜBER DEM SITZ (verstellbar in Schritten zu je ½") 17" Adjusta-Back 20" und 24" Adjusta-Back	17-24cm (6,5"-9,5") 19-27cm (7,5"-10,5")
SITZ-ZU-BODEN-HÖHE	54-64 cm in Schritten zu je 25mm (21,25"-25,25" in Schritten zu je 1")
PRODUKTGEWICHT (mit Fußstützen)	28 kg (61 lbs)
RAHMEN- UND BESCHLAGSMATERIAL	Edelstahl (Lebenslange Garantie gegen Korrosion)
MINDESTWENDEKREIS	109 cm (43")

2.0 Raz-AT zusammenbauen: NUR FÜR DEN HÄNDLER BESTIMMT

WICHTIGER HINWEIS: Um Kaltschweißen der Halterungen zu vermeiden, empfehlen wir, keine Elektroschrauber zu verwenden

TIPPS:

- Um Festfressen zu reduzieren, sollten Sie vor dem Festziehen der Halterungen Schmiermittel (Flüssigreiniger, Seife, Lippenbalsam, Wachs usw.) auf die Gewinde auftragen.

- Halterungen nicht übermäßig festziehen.

2.1 Installieren der Rollen

Die Raz-AT Stühle werden mit nicht montierten Rollen geliefert. Bitte befolgen Sie die folgenden Anweisungen für die Montage der Rollen.

Benötigtes Werkzeug: 5 mm Inbusschlüssel

1. Nehmen Sie den Raz-AT aus dem Versandkarton.
2. Setzen Sie den Rollenschaft in das Rollengehäuse am Grundrahmen ein.
3. Richten Sie die Gewindebohrung in den Rollenschaft auf die Bohrung im Rollengehäuse aus. (Tipp: Rollensperre aktivieren, um die Ausrichtung der Bohrungen zu vereinfachen)
4. Setzen Sie eine M8-1,25x30mm lange Halbrundschaube in die Bohrung am Rollengehäuse ein.

HINWEIS: Vergewissern Sie sich vor der Verwendung, dass jede M8-Schraube eine mittelstarke Schraubensicherungslösung auf ihrem Gewinde hat.

5. Schrauben Sie die M8-Schraube durch das Rollengehäuse und in den Rollenschaft.
6. Ziehen Sie die M8-Schraube an, bis sie fest sitzt.
7. Wiederholen Sie die Schritte 1 bis 5, bis alle vier Rollen befestigt sind.

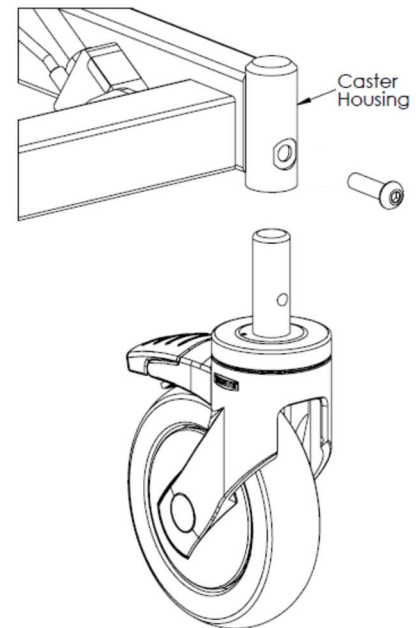

2.2 Installieren der Rückenlehne

Benötigtes Werkzeug: 5/32" Inbusschlüssel, 7/16" Schraubenschlüssel

1. Stellen Sie die Rückenlehne in eine aufrechte Position.
2. Setzen Sie eine mitgelieferte 1 1/2 Zoll lange Halbrundschaube mit Innensechskant durch eine der zwei Bohrungen auf der Rückenplatte ein und drücken Sie diese dann durch das Rahmenrohr der Rückenlehne.

HINWEIS: Wählen Sie die hintere Bohrung für einen 90°- oder die vordere Bohrung für einen 97°-Rückenlehnenwinkel.

TIPP: Ein Kreuzschlitzschraubendreher kann durch eine der Platten und Rückenstützen eingeführt werden, um die Rückenlehne vorübergehend in einer aufrechten Position zu halten.

3. Bringen Sie die Federscheibe und die Kontermutter an, wie unten dargestellt.
4. Ziehen Sie die Einheit fest, bis das Ende der Schraube 1 oder 2 Gewinde über die Stoppmutter hinausragt.

5. Wiederholen Sie die Schritte 2 bis 4 für die andere Rückenplatte.

HINWEIS: Halterungen vor dem Festziehen nachschmieren.

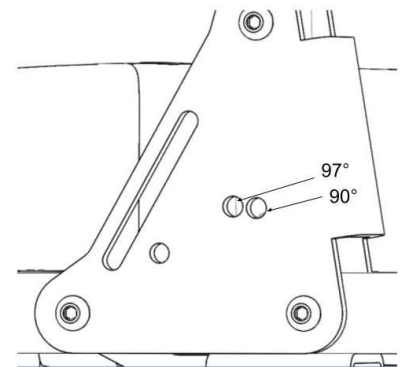

DRAUFSICHT DER RÜCKENLEHNENEINHEIT

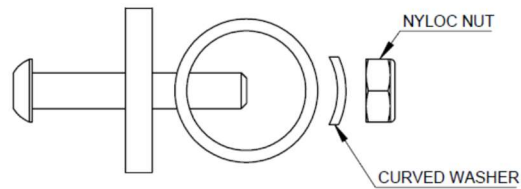

2.3 Installieren des Raz-Sitzes

1. Achten Sie darauf, dass sich die vorderen Halterungen in der geöffneten Position befinden. Um die vorderen Halterungen zu öffnen, einfach die Laschen am beweglichen Abschnitt der Halterung zusammendrücken.
2. Schieben Sie die Rückseite des Sitzes über die hinteren Querrohre, während die Vorderseite des Sitzes auf den Rahmen abgesenkt wird. Vergewissern Sie sich, dass die Rücksitzhalterungen unter den Querrohren einrasten.
3. Senken Sie den vorderen Teil des Sitzes weiter ab, bis sich die vorderen Sitzhalterungen an die vorderen Sitzstützrohre schmiegen.
4. Befestigen Sie den Sitz an seinem Platz, indem Sie die vorderen Sitzhalterungen schließen. Um die Sitzhalterung zu schließen, drücken Sie die Klemme wieder auf die andere Hälfte um die vorderen Stützrohre.
5. Führen Sie die Schritte 1 bis 4 zurück, um den Sitz vom Rahmen zu entfernen.

*Ausführliche Hinweise siehe bitte Seite 4.

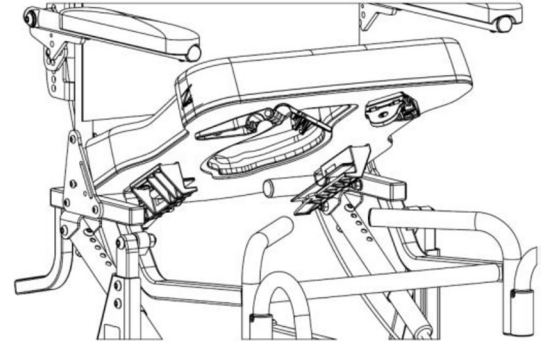

2.4 Montage der einstellbaren Fußstütze

1. Nehmen Sie die Fußstützen aus dem Zubehörkarton.
2. Setzen Sie die Bügelrohre der Fußstütze in die Aufnahmevorrichtungen ein, die an der Vorderseite des Stuhlrahmens verschweißt sind. *Wenn die Stützrohre nach vorne gerichtet sind, greifen die Stifte an den Rohren in Nuten in den Aufnahmevorrichtungen ein und rasten ein.*

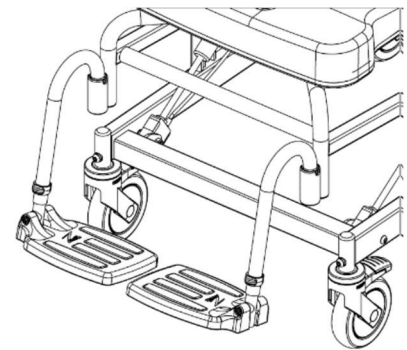

2.5 NUR FÜR HÄNDLER - Halterungen installieren

Alle Befestigungselemente sollten sicher montiert werden. Kontermuttern, die aus irgendeinem Grund entfernt werden, müssen möglicherweise ersetzt und dürfen nicht wiederverwendet werden. Überprüfen Sie die Funktion der Stoppmuttern, wenn Sie diese erneut an der Schraube befestigen. Beim Festziehen sollte ein deutlicher nachweisbarer Widerstand vorhanden sein. Wenn nicht, ersetzen Sie die Stopmutter durch eine neue. Es wird empfohlen, jährlich zu überprüfen, ob alle Befestigungselemente sicher befestigt sind.

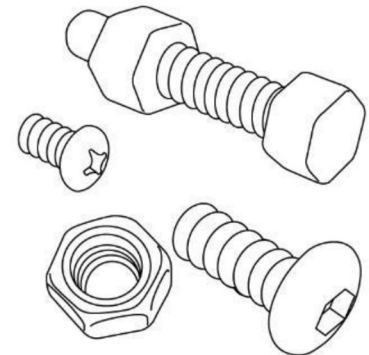

3.0 EINSTELLUNGEN: NUR FÜR DEN HÄNDLER BESTIMMT

WICHTIG!

EINSTELLUNGEN SOLLTEN NIEMALS DURCHFÜHRT WERDEN, WENN SICH DER BENUTZER IM STUHL BEFINDET.

3.1 Einstellung der Rückenlehne

3.1.1 Einstellung des Rückenlehnenwinkels

Benötigtes Werkzeug: 5/32" Inbusschlüssel, 7/16"

Schraubenschlüssel

1. Lösen und entfernen Sie die Kontermuttern und die gebogenen Unterlegscheiben in den beiden vertikalen Rahmenrohren der Rückenlehne.
2. Entfernen Sie die mittlere 1/4-20x1 1/2 Zoll Schraube vom vertikalen Rahmenrohr der Rückenlehne auf beiden Seiten.
3. Drehen Sie die Rückenlehne in eine von den 2 Positionen auf den Montageplatten der Rückenlehne.

HINWEIS: Wählen Sie die hintere Bohrung für einen 90°- oder die vordere Bohrung für einen 97°-Rückenlehnenwinkel.

4. Wenn die Rückenlehne aufgesetzt ist, stecken Sie die Schrauben durch die ausgewählten Bohrungen auf den Rückenplatten und schieben Sie diese durch die Rahmenrohre.
5. Befestigen Sie das andere Ende der Schrauben mit gebogenen Unterlegscheiben und Kontermuttern.
6. Ziehen Sie die Einheit mit einem Inbusschlüssel und dem Schraubenschlüssel fest, bis das Ende der Schraube 1 oder 2 Gewinde über die Stopmmutter hinausragt.

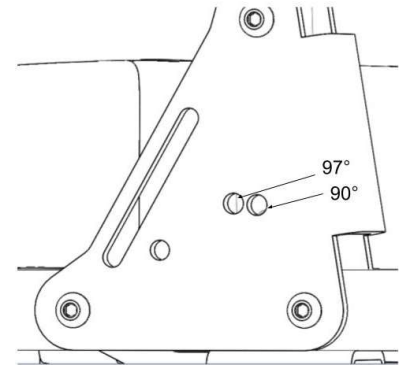

3.1.2 Einstellung der Rückenpolsterung mit einstellbarer Spannkraft

Um die Rückenpolsterung einzustellen, kann jeder Gurt in den Schnallen festgezogen oder gelöst werden, um eine Vielzahl von Positionen zu erreichen.

So können beispielsweise die zweiten und dritten Gurte von unten angezogen werden, um eine stärkere Unterstützung im Lendenwirbelbereich des Rückens zu erreichen.

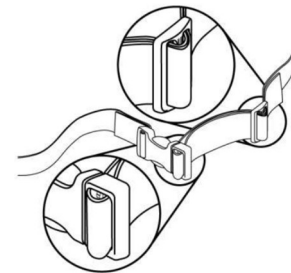

3.2 Sitz einstellen

3.2.1 Sitztiefe einstellen

Der Sitz hat eine Vorder- und Hinterverstellung von etwa 2 Zoll.

Benötigtes Werkzeug: Nr. 2 Kreuzschlitzschraubendreher

1. Lösen Sie den Sitz, indem Sie die vorderen Kunststoff-Sitzhalterungen öffnen.
2. Entfernen Sie den Sitz, indem Sie ihn an der Vorderkante anheben und den Sitz nach vorne und weg vom Stuhl schieben.
3. Lösen (*nicht entfernen*) Sie die acht Schrauben, mit denen die vorderen und hinteren Sitzhalterungen an der Unterseite des Sitzes befestigt sind.
4. Bringen Sie den Sitz wieder in den Stuhlrahmen zurück, indem Sie die Vordersitzklemmen an die vorderen Stützrohre anschmiegen.
5. Schieben/bewegen Sie den Sitz in die gewünschte Position.

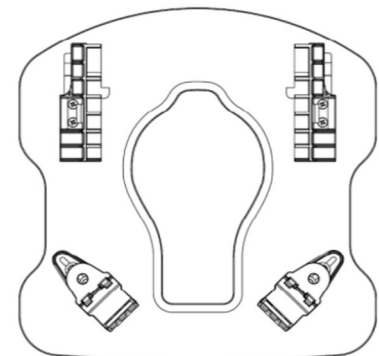

6. Ziehen Sie die Schrauben gerade so fest, dass die vorderen Sitzhalterungen an ihrem Platz bleiben, und achten Sie darauf, dass der Sitz rechtwinklig auf dem Rahmen sitzt.
7. Schieben Sie die hinteren Halterungen mit dem Sitz auf dem Stuhl nach hinten, bis sie festen Kontakt mit dem hinteren Querrohr haben, ziehen Sie die Schrauben an, um die Halterungen an ihrem Platz zu befestigen.
8. Entfernen Sie den Sitz (*Schritte 1 und 2*) und ziehen Sie alle acht Schrauben an.
9. Befestigen Sie den Sitz am Stuhlrahmen, indem Sie den Schritten zur Montage des Sitzes in Abschnitt 2.3 folgen.

3.2.2 Sitzhöhe einstellen

Um die Sitz-zu-Boden-Höhe bei einem Raz-AT-Modell zu ändern, wird der Sitzrahmen vom Radstand an den Sattelstützen auf beiden Seiten des Stuhls angehoben oder abgesenkt.

Benötigtes Werkzeug: 6 mm Inbusschlüssel, 13 mm Schraubenschlüssel

1. Entfernen Sie die Schrauben von den linken und rechten Sattelstützen am Stuhl.
2. Entfernen Sie die Schrauben von den beiden Gasfeder-Verlängerungsrohren unter dem Sitz.
3. Heben oder senken Sie den Stuhl auf die für den Benutzer erforderliche Höhe.
4. Stellen Sie den Sitz auf eine waagerechte Position ein.
5. Stellen Sie die Schrauben in die Positionen der Sattelstützen und Gasfedern am Stuhl zurück.

Hinweis: Die Schraube am Gasfeder-Verlängerungsrohr muss aus ihrer vorherigen Position verschoben werden, um einen ebenen Sitz zu erreichen.

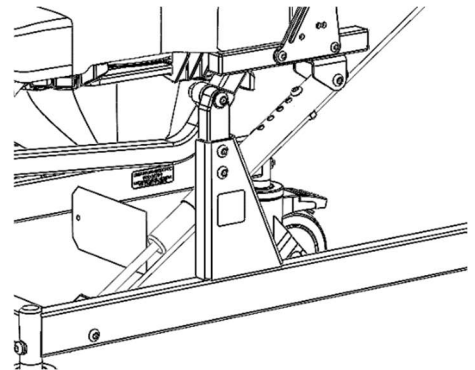

WICHTIG!

EINE ERHÖHUNG DER SITZHÖHE UND DES RÜCKENLEHNENWINKELS VERRINGERT DIE RÜCKWÄRTSSTABILITÄT. ES IST UNERLÄSSLICH, DASS NACH JEDER DIESER EINSTELLUNGEN EINE STABILITÄTSPRÜFUNG DURCHGEFÜHRT WIRD

3.3 Geformte Kopfstütze einstellen

Benötigtes Werkzeug: 5/32 Zoll Inbusschlüssel

1. Lösen Sie die Spannschrauben an der geformten Kopfstütze mit Verbindungsbaugruppe und stellen Sie den Winkel und die Höhe passend für den Benutzer ein. Ziehen Sie die Spannschrauben vollständig fest, um den Winkel und die Höhe der geformten Kopfstütze zu sichern.
2. Um den Winkel des Kopfstützenpolsters zu ändern, lösen (*nicht entfernen*) Sie die drei Schrauben auf der Rückseite der geformten Kopfstütze. Drehen Sie die Kopfstütze um das Ende der Montagetrack der Kopfstütze nach Bedarf und ziehen Sie die Schrauben zur Befestigung an.
3. Vergewissern Sie sich, dass alle Knöpfe und Schrauben zur Sicherheit des Benutzers fest angezogen sind.

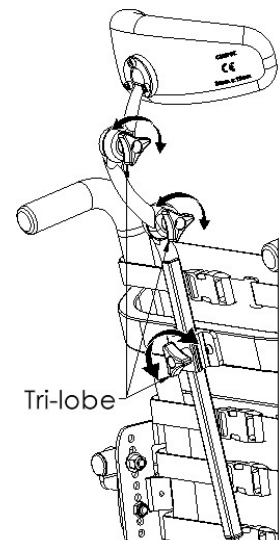

3.4 Einstellung der Armlehne – Nur Option „Adjusta-Back“

3.4.1 Einstellung der Armlehnenhöhe

Die Armlehnen sind in der Höhe in einem 3-Zoll-Bereich verstellbar, in 1/2-Zoll-Schritten **nur** bei der Option „Adjusta-Back“.

Benötigtes Werkzeug: 7/32“ Inbusschlüssel, 9/16“ Schraubenschlüssel

1. Lösen und entfernen Sie die untere Kontermutter.
2. Lösen und entfernen Sie die obere Kontermutter.
3. Halten Sie die Armlehne und die Schwenkplatte der Armlehne zusammen und bewegen Sie die Einheit je nach Bedarf auf oder ab auf dem Schweißteil der Armlehnenstütze.
4. Setzen Sie die Kontermutter wieder auf die obere Schraube auf.
5. Setzen Sie die Kontermutter wieder auf die untere Schraube auf.
6. Ziehen Sie die Schrauben und Kontermuttern oben und unten an.
7. Wiederholen Sie die Schritte 1 bis 6 für die andere Armlehne.

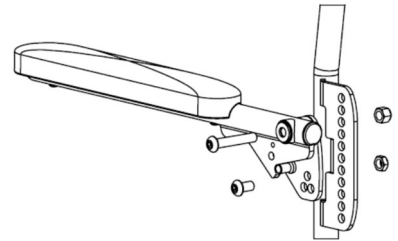

3.4.2 Einstellung des Armlehnenwinkels

Der Armlehnenwinkel kann um 5 ° nach oben oder 5 ° nach unten verstellt werden, wenn der Rückenlehnenwinkel aus der werkseitigen 90-Grad-Position eingestellt wird.

Benötigtes Werkzeug: 7/32“ Inbusschlüssel, 9/16“ Schraubenschlüssel

1. Lösen und entfernen Sie die Schraube, Unterlegscheibe und Kontermutter an der Unterseite der Schwenkplatte der Armlehne.
2. Halten Sie die obere Schraube in Position und drehen Sie die Armlehneinheit, bis die gewünschte Position erreicht ist, indem Sie eine der 3 Bohrungen (in einem Dreieck angeordnet) auf der Schwenkplatte der Armlehne mit den Bohrungen auf dem Schweißteil der Armlehnenstütze ausrichten.
3. Setzen Sie die Schraube in die gewünschte Position auf der Schwenkplatte der Armlehne ein und setzen Sie die Kontermutter ein.
4. Ziehen Sie die Schraube und die Kontermutter an.
5. Wiederholen Sie die Schritte 1 bis 4 für die andere Armlehne.

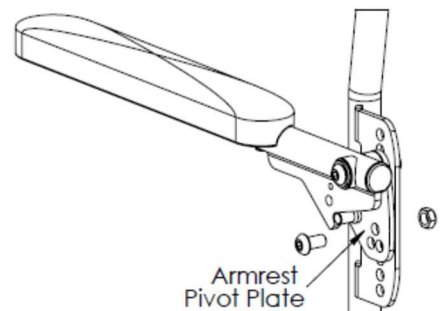

3.5 Einstellung der einstellbaren Fußstütze

1. Ziehen Sie einen Kunststoff-Raststift aus einem Bügelrohr der Fußstütze heraus.
2. Stellen Sie das Verlängerungsrohr der Fußplatte senkrecht ein, um die gewünschte Höhe im Bügelrohr der Fußstütze einzustellen.
3. Stecken Sie den Raststift durch das Bügelrohr der Fußstütze und das Verlängerungsrohr. Achten Sie darauf, dass der Raststift vollständig durch das Rohr eingeführt wird und der grüne Kunststoffclip sicher um die Außenseite des Bügelrohres eingerastet ist.
4. Wiederholen Sie die Schritte 1 bis 3 für die andere Fußplatte.

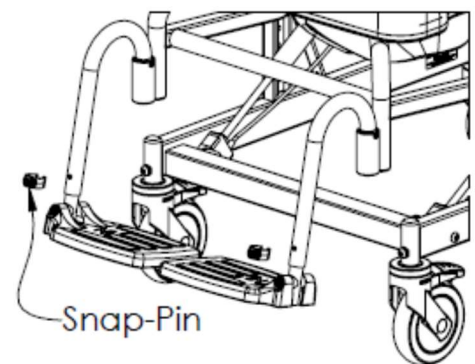

4.0 VERWENDUNG UND BETRIEB

WICHTIG!

EINSTELLUNGEN SOLLTEN NIEMALS DURCHFÜHRT WERDEN, WENN SICH DER BENUTZER IM STUHL BEFINDET.

4.1 Kippfunktion

Der Raz-AT Duschstuhl kann bis zu 40 ° gekippt werden, um Komfort zu bieten und den Druck für den Benutzer zu verringern. Zwei Gasfederbeine erleichtern diese Aktion und machen das Kippen für den Benutzer sanft und erleichtern die Kippfunktion für die Begleitperson. Um den Stuhl zu kippen, muss die betreuende Person beide Kipphebel drücken und den Stuhl in den gewünschten Winkel bringen. Um den Stuhl in Position zu fixieren, werden die Hebel einfach losgelassen. Unmittelbar nach dem Kauf können die Hebel und Federn steif erscheinen. Diese Steifigkeit ist normal und lässt mit der Zeit nach. Die Verwendung des Kipphilfepedals hilft, den Sitzrahmen nach hinten zu kippen. Die Kippfunktion darf nur bei arretierten Rollen erfolgen.

HINWEIS: Wenn der Stuhl in der niedrigsten Höheneinstellung montiert ist, beträgt der maximal mögliche Kippwinkel 40 °. Je höher der Stuhl eingestellt ist, desto weniger Grad kann der Stuhl nach hinten gekippt werden. (Bei einer Sitzhöhe über dem Boden von 25“ kann der Stuhl um 36 nach hinten gekippt werden).

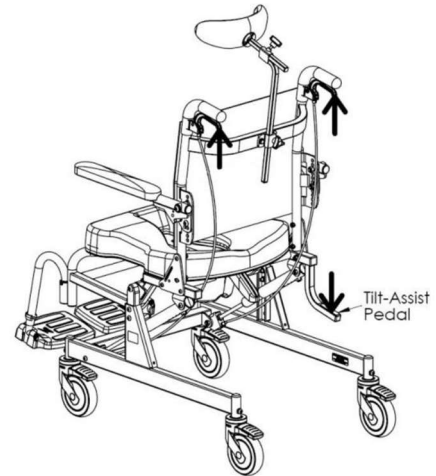

WICHTIG!

VERSUCHEN SIE NICHT, EINEN RAZ DUSCHSTUHL ZU KIPPEN, WENN DIE BEGLEITPERSON KÖRPERLICH NICHT IN DER LAGE IST, DEN KIPPMECHANISMUS SICHER UND REIBUNGSLOS ZU BEDIENEN, WÄHREND EIN BENUTZER AM STUHL SITZT. JEDE BEGLEITPERSON MUSS MIT DEN RICHTIGEN KIPPTECHNIKEN VERTRAUT SEIN, BEVOR SIE EINEM BENUTZER IN DEM DUSCHSTUHL HILFT. EIN BECKENGURT WIRD JEDEM BENUTZER ALS ZUSÄTZLICHE SICHERHEITSVORKEHRUNG EMPFOHLEN.

4.2 „Adjusta-Back“-Rückenlehne

Die Rückenlehne Adjusta-Back ist winkelverstellbar und verfügt über Armlehnen, die in Höhe und Winkel verstellbar sind. Optionale Armlehnen-Arretierungen rasten beim Herunterklappen automatisch ein. Die „Adjusta-Back“-Rückenlehne kann wahlweise in 15-Zoll-, 17-Zoll-, 20-Zoll- oder 24-Zoll-Rückenhöhe bestellt werden.

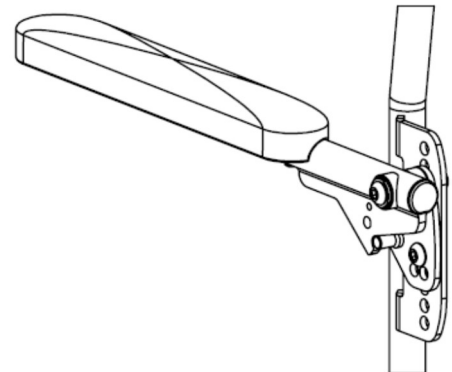

4.3 Rückenpolsterung mit einstellbarer Spannkraft

Die Rückenlehnen „Adjusta-Back“ werden mit einer Rückenpolsterung mit verstellbarer Spannkraft geliefert, die für optimale Positionierung und Komfort sorgt. Die Polsterung ist abnehmbar und kann in der Waschmaschine gewaschen werden. Sie ist in den Höhen 15" (4 Gurte), 17" (5 Gurte), 20" (6 Gurte) und 24" (7 Gurte) entsprechend der für den Stuhl gewählten Rückenhöhe erhältlich.

Montage Rückenpolsterung mit einstellbarer Spannkraft auf 17" hoher „Adjusta-Back“-Rückenlehne:

- 1.0** Legen Sie den Stoff gegen die Vorderseite der Rückenlehnenrohre und achten Sie darauf, dass die Klammern an den Gurten, wenn sie umwickelt sind, vom Stoff weg zeigen und die Schlaufen nach unten zeigen.
- 2.0** Der höchste Gurt (1) befindet sich oberhalb der Querstange.
- 3.0** Zweite (2) und dritte (3) Gurte sind zwischen der Querstange und den Montageplatten der Rückenlehne positioniert. Eine 15" hohe Rückenlehne hat an dieser Stelle nur einen einzigen Gurt.
- 4.0** Die vierten (4) und fünften (5) Gurte werden durch die Schlitze in den Montageplatten der Armlehnen geführt.
- 5.0** Ein 20 Zoll hoher Rücken beinhaltet einen sechsten Gurt, der unterhalb der Montageplatten der Armlehne positioniert ist.
- 6.0** Stellen Sie alle Gurte an die Bedürfnisse des Benutzers ein.

HINWEIS: Bei der 24-Zoll-Adjusta-Back-Rückenlehne sollten sich die beiden höchsten Gurte über der Querstange der Rückenlehne befinden. Die anderen fünf Gurte befinden sich auf den selben Positionen wie bei der 20-Zoll-Adjusta-Back-Rückenlehne.

Um die Rückenpolsterung der Rückenlehne einzustellen, kann jeder Gurt angezogen oder gelöst werden, um eine Vielzahl von Positionen zu erreichen. So können beispielsweise die zweiten und dritten Gurte von unten angezogen werden, um eine stärkere Unterstützung im Lendenwirbelbereich des Rückens zu erreichen.

Um die Rückenpolsterung mit verstellbarer Spannkraft zu entfernen, lösen Sie die Schnallen an den Gurten.

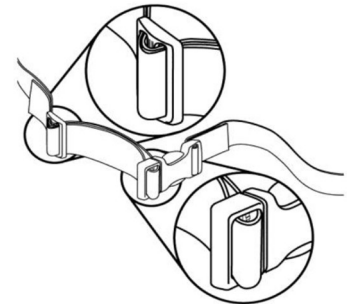
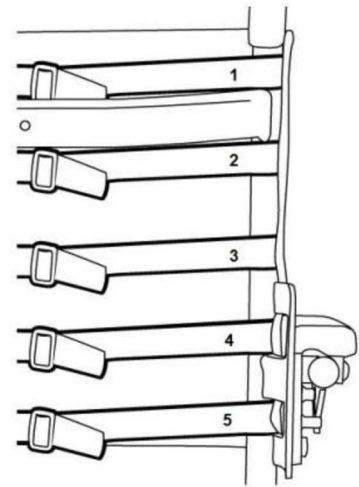

4.4 Geformte Sitze und Sitze mit Auflage aus Visco-Schaumstoff

Die geformte Standard-Sitze der Raz-AT Duschstühle wurden zur Stabilisierung des Beckens entwickelt und sind zur Druckreduzierung geformt. Die geformten Sitze bestehen aus weichem Integralschaum und sind in vier Konfigurationen erhältlich: 16 Zoll tief (vorne offen), 16 Zoll tief (gebrückt vorne), 19 Zoll tief (vorne offen) und 19 Zoll tief (gebrückt vorne). Als Nachrüstung zur Druckreduzierung sind auch Sitze mit Auflage aus Visco-Schaumstoff erhältlich. Die Sitze aus Visco-Schaumstoff sind in 16 Zoll und 19 Zoll Sitztiefe mit jeweils 5 Konfigurationen erhältlich: vorne gebrückt, vorne offen, hinten offen, hinten offen, links offen und rechts offen.

Alle Sitze verfügen über das einzigartige Sitzbein-Beckenausrichtungssystem (Ischial Pelvic Alignment System, IPAS), das eine Vor- und Nachverstellung von 2 Zoll ermöglicht, für Verlagerungen arretiert und zur Reinigung leicht entfernt werden kann. Optional sind Abstandhalter für den vorderen oder hinteren Sitzwinkel erhältlich. Alle Raz Stühle passen über die meisten Standard-Toilettenschüssel, wenn die Toilettenpfanne nicht aufgesetzt ist.

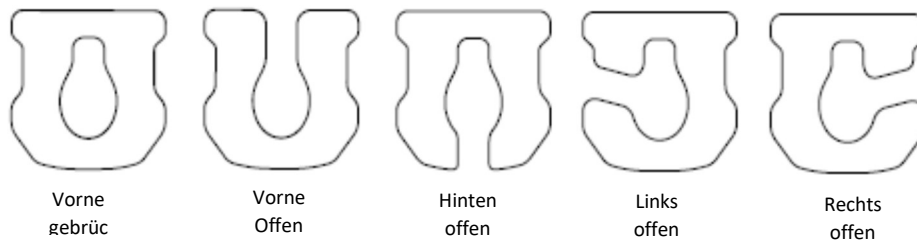

Montage des Raz Sitzes:

1. Achten Sie darauf, dass sich die vorderen Halterungen in der geöffneten Position befinden. Um die vorderen Halterungen zu öffnen, einfach die Laschen am beweglichen Abschnitt der Halterung zusammendrücken.
 2. Schieben Sie die Rückseite des Sitzes über die hinteren Querrohre, während die Vorderseite des Sitzes auf den Rahmen abgesenkt wird. Vergewissern Sie sich, dass die Rücksitzhalterungen unter den Querrohren einrasten.
 3. Senken Sie den vorderen Teil des Sitzes weiter ab, bis sich die vorderen Sitzhalterungen an die vorderen Sitzstützrohre schmiegen.
 4. Befestigen Sie den Sitz an seinem Platz, indem Sie die vorderen Sitzhalterungen schließen. Um die Sitzhalterung zu schließen, drücken Sie die Klemme wieder auf die andere Hälfte um die vorderen Stützrohre.
 5. Führen Sie die Schritte 1 bis 4 in umgekehrter Reihenfolge aus, um den Sitz vom Rahmen zu entfernen.
- *Ausführliche Hinweise siehe bitte Seite 4.

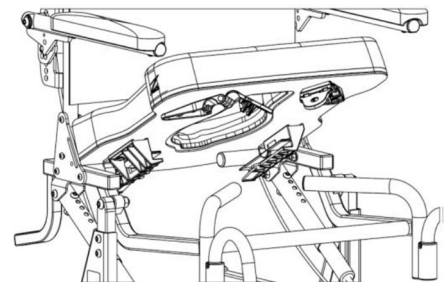

WICHTIG!

VERSUCHEN SIE NIEMALS, DIE SITZHÖHE OHNE HILFE EINES QUALIFIZIERTEN HÄNDLERS ZU ÄNDERN. HÖHERE SITZPOSITIONEN VERRINGERN DIE STABILITÄT DES STUHL UND KÖNNEN ZUM KIPPEN UND VERLETZUNGEN FÜHREN.

4.5 Geformte Kopfstütze

Eine geformte Kopfstütze ist bei allen Raz-AT Duschstühlen im Lieferumfang enthalten. Die geformte Kopfstütze ist so geformt, dass sie den Kopf bequem hält und leicht zu reinigen ist. Die geformte Kopfstütze kann in einem 5-Zoll-Bereich stufenlos nach vorne und hinten und in einem 11½-Zoll-Bereich vertikal eingestellt werden.

Einstellen der geformten Kopfstütze:

1. Lösen Sie die Spannschrauben an der geformten Kopfstütze mit Verbindungsbaugruppe und stellen Sie den Winkel und die Höhe passend für den Benutzer ein. Ziehen Sie die Spannschrauben vollständig fest, um den Winkel und die Höhe der geformten Kopfstütze zu sichern.
2. Um den Winkel des Kopfstützenpolsters zu ändern, lösen (*nicht entfernen*) Sie die drei Schrauben auf der Rückseite der geformten Kopfstütze. Drehen Sie die Kopfstütze um das Ende der Montageschiene der Kopfstütze je nach Bedarf und ziehen Sie die Schrauben zur Befestigung an.
3. Vergewissern Sie sich, dass alle Knöpfe und Schrauben zur Sicherheit des Benutzers fest angezogen sind.

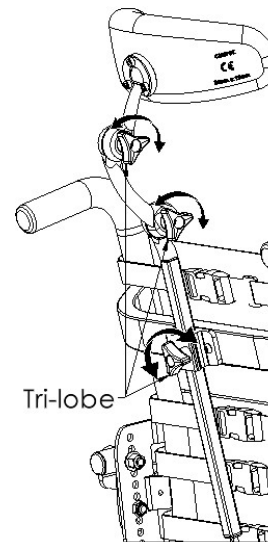

4.6 Einstellbare Fußstützen

Verstellbare Fußstützen sind bei allen Raz Duschstühlen standardmäßig enthalten. Bei Verlagerungen lassen sich die Fußstützen hochklappen, wegdrehen oder ganz entfernen. Einstellbare Fußstützen können für Benutzer mit längeren Beinen mit dem optionalen Verlängerungsrohr der Fußstütze verlängert werden, einem 2 Zoll längeren Rohr, das für jeden Raz Duschstuhl bestellt werden kann.

Einsetzen der verstellbaren Fußstützen:

1. Setzen Sie die Bügelrohre der Fußstütze in die Aufnahmevorrichtungen der Fußstütze ein.
2. Wenn die Bügelrohre nach vorne ausgerichtet sind, greifen die Stifte an den Rohren in Nuten in den Aufnahmevorrichtungen ein und rasten ein.

Einstellen der Länge der verstellbaren Fußstützen:

1. Ziehen Sie den Raststift aus einem Bügelrohr der Fußstütze heraus.
2. Stellen Sie die Fußplatte wieder auf eine für den Benutzer geeignete Länge ein.
3. Stecken Sie den Raststift durch das Bügelrohr der Fußstütze und durch das Innenrohr.

Drehen der verstellbaren Fußstützen:

1. Heben Sie die Bügelrohre der Fußstütze an, um die Stifte zu entriegeln.
2. Drehen Sie die Fußstützen nach außen oder innen.

Um die verstellbaren Fußstützen zu entfernen, heben Sie die Fußstützen aus den Aufnahmehülsen am Rahmen heraus.

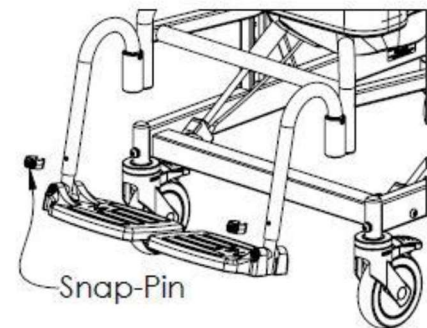

4.7 Rollen

Jede Rolle des Raz Duschstuhls ist mit einer Doppelsperre ausgestattet, die verhindert, dass die Rolle gleichzeitig schwenkt und rollt. Um die Doppelsperre zu betätigen, treten Sie auf das Ende des Rollenbremshebels, bis er in der Position „on“ einrastet. Um die Doppelsperre zu deaktivieren, treten Sie auf das erhöhte Ende des Hebels, bis sie freigegeben wird.

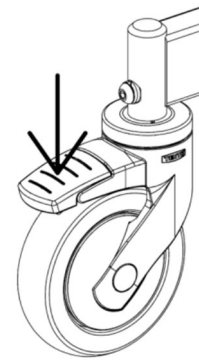

Lassen Sie **IMMER** die Lenksperre los (falls vorhanden) und schwenken Sie alle vier Rollen in ihre Außenposition, um maximale Stabilität zu gewährleisten, bevor Sie einen Benutzer verlagern oder neigen.

4.8 Kipphilfspedal

Der Raz-AT Duschstuhl ist per Standard mit Kipphilfspedal ausgestattet, um das Kippen des Stuhls für die Begleitpersonen zu erleichtern.

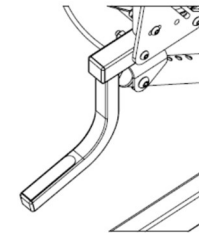

4.9 Toilettenschüssel

Die Raz Toilettenschüssel ist mit einer länglichen Form konzipiert, die direkt unter den Sitz passt, um Rückenspritzer zu minimieren. In der Mitte der Schüssel befindet sich ein einzigartiger Spritzschutzrand. Die hochglänzende Oberfläche erleichtert das Reinigen und Spülen, während der Ausgießer und der Griff Komfort beim Entleeren bieten. Das Entfernen der Toilettenpfanne wird durch Verschieben der Pfanne nach hinten erzielt.

HINWEIS: Achten Sie beim Wiedereinsetzen der Schüssel darauf, dass die Schüssel in die grünen Kunststoffhalterungen geführt und bis zum Anschlag nach vorne geschoben wird.

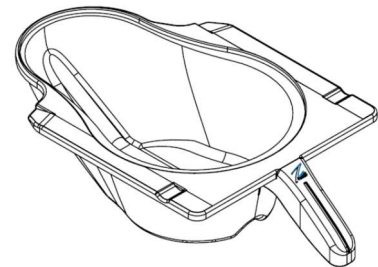

WICHTIG!

EIN QUALIFIZIERTER RAZ HÄNDLER SOLLTE KONTAKTIERT WERDEN, UM ALLE BEFESTIGUNGSELEMENTE, ROLLEN- UND RADSPERREN, BESCHLÄGE UND ALLE ANDEREN BEWEGLICHEN BAUTEILE MINDESTENS EINMAL PRO JAHR ZU ÜBERPRÜFEN.

WICHTIG!

JEDE BEGLEITPERSON MUSS MIT DEN RICHTIGEN KIPPTECHNIKEN VERTRAUT SEIN, BEVOR SIE EINEM BENUTZER IN DEM DUSCHSTUHL HILFT. EIN BECKENGURT WIRD JEDEM BENUTZER ALS ZUSÄTZLICHE SICHERHEITSVORKEHRUNG EMPFOHLEN.

5.0 REINIGUNG UND PFLEGE

5.1 Reinigung nach jedem Gebrauch

5.1.1 Toilettenpfanne

1. Entfernen Sie die Toilettenpfanne und leeren Sie den Inhalt.
2. Waschen Sie die Pfanne mit einer Mehrzweck-Desinfektionsreinigungslösung aus. Verwenden Sie ggf. eine weiche Bürste.
3. Vor der Lagerung oder Wiederverwendung gründlich abspülen.

HINWEIS: Eine Reinigung mit heißem Seifenwasser und anschließendem Desinfektionsspray kann die Mehrzweck-Desinfektionsreinigungslösung ersetzen.

5.1.2 Sitz

1. Mit einem Mehrzweck-Desinfektionsreiniger besprühen und bei Bedarf mit einer weichen Bürste abreiben.
2. Vor der Lagerung oder Wiederverwendung mit einem Wasserspray spülen.
Den Sitz NICHT in Wasser oder Reinigungslösungen EINTAUCHEN.
3. Für eine gründlichere Reinigung entfernen Sie den Sitz vom Duschstuhl, um einen besseren Zugang zur Unterseite des Sitzes und um die Öffnung des Sitzes herum zu ermöglichen.

5.2 Reinigung nach Bedarf

5.2.1 Rückenpolsterung mit einstellbarer Spannkraft

1. Entfernen Sie die Kunststoffschnallen und Dreigleiter von den Gurten der Rückenpolsterung und achten Sie darauf, wie die Gurte beim Entfernen durch die einzelnen Bauteile gewickelt werden.
2. Entfernen Sie die Rückenpolsterung vom Rückenrahmen und waschen Sie diese in der Waschmaschine mit einem Feinwaschmittel in warmem Wasser bei einem normalen oder schonenden Waschgang. Fügen Sie weiteres Riemenzubehör wie den H-Gurt, den Becken- und Brustpositionierungsgurt hinzu.
3. Montieren Sie die Rückenpolsterung und andere Positionierungszubehörteile auf dem Stuhl und lassen Sie diese trocknen.
Trocknen Sie die Rückenpolsterung NICHT in einem Wäschetrockner, da sonst Schäden an der Polsterung auftreten können.
4. Montieren Sie alle Kunststoffschnallen und Dreigleiter auf die Gurte.
5. Stellen Sie die Gurte auf die gewünschte Spannkraft ein.

5.2.2 Rahmen, Armlehnen, einstellbare Fußstützen und andere Bauteile

1. Den Rahmen und die Bauteile mit einem Mehrzweck-Desinfektionsreiniger einsprühen, mit einer weichen Bürste reinigen und mit Wasser abspülen.
2. Sprühen Sie bei Bedarf den Rahmen und die Bauteile mit einem verdünnten (10 Teile Wasser zu 1 Teil Lösung) Kalzium/Kalk-Entferner (z. B. CLR), schrubben Sie mit einer weichen Bürste und spülen Sie ihn gründlich mit Wasser ab. Mischen Sie **NICHT** eine Kalzium/Kalk-Entfernungslösung mit anderen Flüssigkeiten, da sonst giftige Dämpfe entstehen können.
3. **Keine** chlorhaltigen Bleichmittel an den Raz-Bauteilen verwenden.

Es wird dem Benutzer empfohlen, dass ein qualifizierter Raz-Händler alle Befestigungselemente und Untereinheiten überprüft wenn es Grund zur Sorge um die Funktion des Duschstuhls gibt.

Mehrmals im Jahr sollten der Duschstuhl und seine Bauteile mit einer verdünnten Kalzium/Kalk-Entfernungslösung abgewischt werden, um Ablagerungen zu reduzieren, gefolgt von einem Spülgang mit heißem Wasser.

Um das Risiko von Schimmelbildung zu verringern, sollte der gesamte Stuhl nach der letzten Spülung und vor der Lagerung oder Verwendung mit einem weichen, trockenen Tuch abgewischt werden.

5.3 Empfohlene Reinigungsprodukte

Aufgabe	Empfohlene Produkte
Allgemeine Reinigung	Antibakterielles Reinigungsmittel
Tuberkulozides Reinigungsmittel	Oxiver TB (Virox Technologies Inc.)
Mittelstarkes Desinfektionsmittel	SepteFX 7D-11 (Titan Worldwide Inc.)
Kalzium/Kalk-Entferner	CLR

WICHTIG!

VERWENDEN SIE KEINE ABRASIVEN SCHEUERPULVER ODER SCHEUERPADS AUF DEM RAZ DUSCH- UND TOILETTENSTUHL.

TAUCHEN SIE DEN RAZ DUSCHSTUHL NICHT INS WASSER.

NACH DER REINIGUNG GRÜNDLICH ABSPÜLEN, UM SICHERZUSTELLEN, DASS ALLE SEIFEN- ODER REINIGUNGSMITTELRESTE ENTFERNT WURDEN.

VERWENDEN SIE KEINE REINIGUNGSMITTEL, OHNE DIE ANWEISUNGEN DER PRODUKTE ZU BEFOLGEN

UND GEEIGNETE VORSICHTSMASSNAHMEN GEGEN DIE EXPOSITION DES MENSCHEN GEGENÜBER CHEMIKALIEN ZU TREFFEN.

6.0 EINGESCHRÄNKTE GARANTIE

Diese Garantie gilt nur für den Erstkäufer/Benutzer von Raz mobilen Dusch- und Toilettenstühlen, die bei einem qualifizierten Raz-Händler gekauft wurden.

Diese Garantie gibt Ihnen spezifische Rechtsansprüche, aber Sie können je nach Region und Land zusätzliche Rechtsansprüche haben.

Diese Garantie wird verlängert, um den Gesetzen und Anforderungen der Länder/Provinzen zu entsprechen.

Nur gegenüber dem Erstkäufer/Benutzer garantiert Raz Design für einen Zeitraum von zwei (2) Jahren ab Kaufdatum, dass seine Grundrahmen- und Rückenrahmenbauteile frei von Material- und Verarbeitungsfehlern sind. Alle anderen Bauteile des Raz Mobiler-Duschstuhls sind für einen Zeitraum von einem (1) Jahr abgedeckt und unterliegen dem normalen Verschleißschutz. Wenn innerhalb dieser Garantiezeit ein solches Produkt nachweislich defekt ist, wird das Teil nach Ermessen von Raz Design repariert oder ersetzt. Diese Garantie umfasst keine Arbeits- oder Versandkosten, die beim Austausch, der Installation von Teilen oder der Reparatur eines solchen Produkts anfallen.

Für Garantieleistungen wenden Sie sich bitte an den Händler, bei dem Sie Ihren Raz mobilen Dusch- und Toilettenstuhl gekauft haben. Für den Fall, dass Sie keine befriedigende Garantieleistung erhalten, wenden Sie sich bitte direkt an Raz Design, indem Sie die Kontaktinformationen am Anfang oder am Ende dieses Handbuchs verwenden. Bitte geben Sie in Ihrer Korrespondenz den Namen und die Adresse Ihres Händlers, den Produkttyp, das Kaufdatum, die Seriennummer des Stuhls (auf einem grauen Etikett am Stuhlrahmen zu finden) sowie die Art des Problems mit dem Produkt an. Senden Sie die Produkte nicht ohne vorherige Genehmigung an den Hersteller zurück.

Einschränkungen und Ausnahmen:

Die vorstehende Garantie gilt nicht für Produkte mit Seriennummer, wenn die Seriennummer entfernt oder entstellt wurde, sowie für Produkte, die fahrlässig oder durch einen Unfall beschädigt wurden. Bei unsachgemäßer Handhabung, Wartung oder Lagerung kann der Garantieanspruch auf den Raz mobilen-Dusch- und Toilettenstuhl nichtig sein.

Die Garantie gilt nicht für Produkte, die ohne die ausdrückliche schriftliche Zustimmung von Raz Design modifiziert wurden. Dazu gehören unter anderem Modifikationen durch die Verwendung von nicht autorisierten Teilen oder Zubehörteilen, Produkte, die durch Reparaturen an Bauteilen durch eine Person oder Personen, die nicht bei einem qualifizierten Raz-Händler angestellt sind, beschädigt wurden, oder ein Produkt, das durch Umstände beschädigt wurde, die außerhalb der Kontrolle von Raz Design liegen. Nur Raz Design hat die Befugnis zu bestimmen, ob die Umstände für eine Garantie in Betracht kommen oder nicht. Die Garantie gilt nicht für Probleme, die auf normalen Verschleiß oder die Nichteinhaltung der in diesem Handbuch enthaltenen Anweisungen zurückzuführen sind.

Die vorstehende Garantie ist ausschließlich und ersetzt alle anderen ausdrücklichen oder impliziten Garantien, einschließlich der impliziten Garantien der Marktgängigkeit und Eignung für einen bestimmten Zweck. Das einzige Rechtsmittel bei Verstößen gegen irgendeine Gewährleistung beschränkt sich auf die Reparatur oder den Austausch des defekten Produkts in Übereinstimmung mit den in diesem Dokument enthaltenen Bedingungen.

Die Anwendung einer impliziten Garantie erstreckt sich nicht über die Dauer der hierin vorgesehenen ausdrücklichen Garantie. Raz Design haftet nicht für Folge- oder Begleitschäden an einem Teil oder dem ganzen Raz mobilen Dusch- und Toilettenstuhl.

Der Rahmen und das Beschlagmaterial von Raz Design Inc. sind aus Edelstahl gefertigt, für den wir eine lebenslange Garantie gegen Korrosion gewähren. Bitte beachten Sie, dass diese lebenslange Garantie nur auf den Erstkäufer/Benutzer von Raz Duschstühlen gewährt wird, die bei einem qualifizierten Raz-Händler gekauft wurden. Die Nichteinhaltung der ordnungsgemäßen Reinigungshinweise kann zu Korrosion am Rahmen führen, wodurch diese Garantie erlischt. Darüber hinaus unterliegen alle Korrosionsansprüche einer Überprüfung und es kann die Rückgabe des betreffenden Gerätes zur gründlichen Prüfung verlangt werden, bevor eine Ersatzbestellung bearbeitet werden kann.

7.0 KONTAKTDATEN

Es ist wichtig, dass der Raz mobile Dusch- und Toilettenstuhl richtig montiert ist und alle Einstellungen sorgfältig durchgeführt werden. Aktuelle Handbücher können unter www.razdesigninc.com heruntergeladen werden. Zur Klärung eines Abschnitts dieses Handbuchs wenden Sie sich bitte an Ihren Händler oder den Hersteller.



HERSTELLER

USA UND WELTWEIT

Raz Design Inc.

135 Railside Rd. Toronto, ON, Canada, M3A 1B7

1.877.720.5678 / 416.751.5678

info@razdesigninc.com



VERTEILER

Wolturnus GmbH

Linderbacher Weg 30

99099 Erfurt, Deutschland

+49 6321 9673000

info@wolturnus.dk

WICHTIG!

PRODUKTE, DIE NICHT MEHR GEBRAUCHT WERDEN KÖNNEN, SIND GETRENNT VOM HAUMÜLL ZU ENTSORGEN. DIES MUSS GEMÄß DEN LOKALEN UND NATIONALEN VORSCHRIFTEN FÜR UMWELTSCHUTZ UND ROHSTOFFRECYCLING ERFOLGEN. WEITERE INFORMATIONEN ZUR KORREKTEN ENTSORGUNG FINDEN SIE AUF DER WEBSITE IHRER ÖRTLICHEN BEHÖRDE

WENN SIE JEMALS DAS GEFÜHL HABEN, DASS EIN TEIL DES RAZ DUSCHSTUHLS WARTUNGSPFLICHTIG IST, WENDEN SIE SICH AN IHREN HÄNDLER. JEDLICHE PROBLEME, DIE DEN SICHEREN GEBRAUCH DES STUHLS BEEINTRÄCHTIGEN KÖNNTEN, MÜSSEN UNVERZÜGLICH BEHOBEN WERDEN. DER HÄNDLER, DER DEN DUSCHSTUHL GELIEFERT HAT, MUSS KONTAKTIERT WERDEN, DAMIT REPARATUREN VOR DER BENUTZUNG DES STUHLS DURCHGEFÜHRT WERDEN KÖNNEN. DEM HÄNDLER MUSS KLARGEMACHT WERDEN, DASS DER DUSCHSTUHL WARTUNGSBEDÜRFTIG UND BIS ZUR REPARATUR UND BEHEBUNG ALLER PROBLEME NICHT EINSATZBEREIT IST.

WENN IHR HÄNDLER AUS IRGEND EINEM GRUND NICHT AUF IHRE ZUFRIEDENHEIT REAGIERT, KONTAKTIEREN SIE BITTE RAZ DESIGN:

PER E-MAIL info@razdesigninc.com

PER TELEFON 1.877.720.5678 (Nordamerika)

1.416.751.5678 (übrige Länder)